



- Fusione in lega di alluminio anodizzato.
- Ampio spazio tra motore e lama per un'agevole pulizia.
- Motore ventilato.
- Lama forgiata e temprata a forte spessore.
- Scorrimento carrello su boccole autolubrificanti e perni lappati.
- Viteria e parafetta in acciaio inox.
- Robusto supporto vela.
- Affilatoio incorporato in fusione con doppio smeriglio di serie.
- Dimensioni compatte ma con grande capacità di taglio.
- Versione CE Professionale con sblocco su carro.
- Disponibili lame teflonate o dentate.
- Inclinazione lama 25°.



Ampio spazio tra lama e corpo macchina



Meccanismo sgancio carro CE prof.

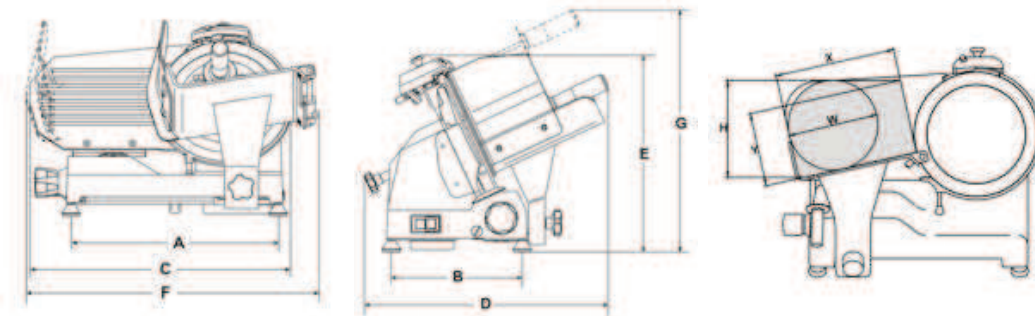

<b>Modello</b>	Mirra 300 Y09
<b>Lama</b>	mm 300 - inch. 12
<b>Motore</b>	w att 210 / Hp 0,29
<b>Spessore di taglio</b>	mm 13
<b>Corsa carrello</b>	mm 285
<b>Piatto</b>	mm 250x275
<b>A</b>	mm 435
<b>B</b>	mm 295
<b>C</b>	mm 600
<b>D</b>	mm 610
<b>E</b>	mm 420
<b>F</b>	mm 640
<b>G</b>	mm 510
<b>X</b>	mm 250
<b>Y</b>	mm 185
<b>H</b>	mm 225
<b>W</b>	mm 210
<b>Peso netto</b>	kg 20,5
<b>Misure imballaggio</b>	mm 800x600x520
<b>Peso lordo</b>	kg 23,5